

## 型式規格說明

P16	-HL3	-F	-R	(-S)	-01
可變容量柱塞泵 理論吐出容量(cm <sup>3</sup> /rev)	<b>HL*</b> : 負荷感應控制型 壓力調整範圍	安裝型式	迴轉方向 (從軸心端看)	軸心型式	設計番號
P08 (8.0)	壓力調整範圍: HL1: 20~75 bar HL2: 25~145 bar HL3: 30~215 bar	F: 法蘭安裝型 L: 腳座安裝型	R: 右向 (標準) L: 無製造	K: 平鍵軸式-標準型式 (代號省略) S: 花鍵軸心-特殊型式 P08 - SAE-9T P16 P22 P36 - SAE-13T P46 P70 - SAE-14T P100 - SAE-17T	
P16 (16.0)					
P22 (22.0)					
P36 (36.0)					
P46 (46.0)	HL2: 25~145 bar HL3: 30~215 bar	F: 法蘭安裝型 L: 無製造			
P70 (70.0)					
P100 (100.0)	HL4: 30~286 bar				

### P08-HL\*-F-R-TYPE

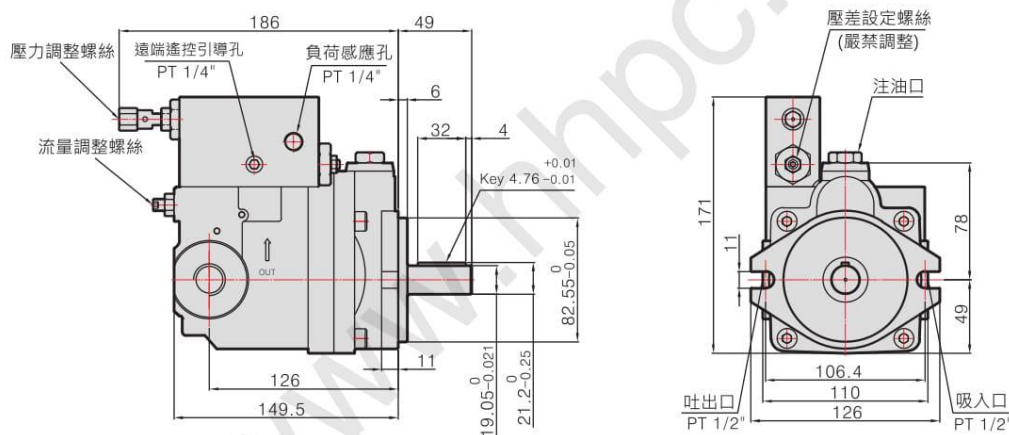

### P16/P22-HL\*-F-R-TYPE

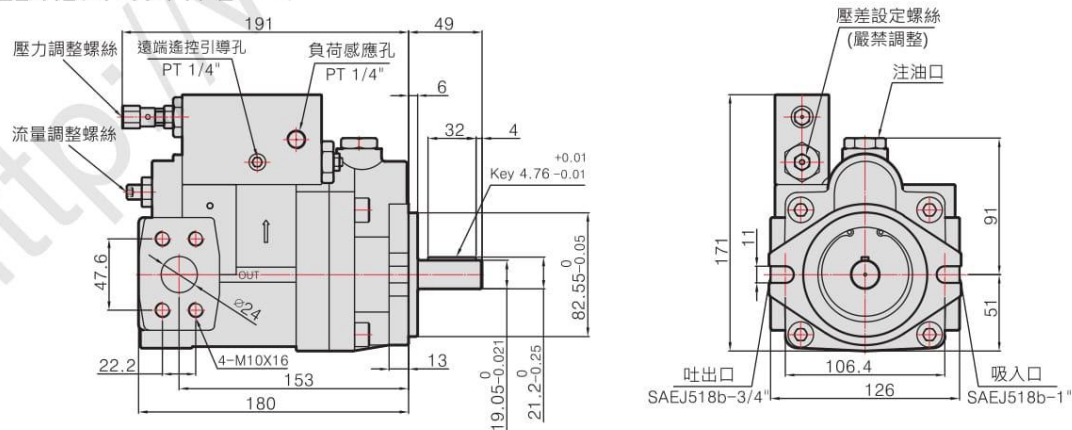

### P36/P46-HL\*-F-R-TYPE

